

PIRMININKAVIMAS ES TARYBAI – BENDRŲ ES PROBLEMŲ SPRENDIMAS NACIONALINIŲ PRIORITETŲ ĮGYVENDINIMO KONTEKSTE

Raminta Benetytė¹, Aida Barkauskaitė²

Kauno technologijos universitetas, Ekonomikos ir vadybos fakultetas, Laisvės al. 55, LT-44309 Kaunas

¹ *ramintabenetyte@gmail.com*

² *aidabarkauskaite33@gmail.com*

Anotacija

Pirmininkavimo Europos Sąjungai (ES) Tarybai laikotarpiu labai aktuali prioritetų parinkimo problema, nes ES sudaro nevienodo ekonominio lygio šalys, susiduriančios su skirtingo pobūdžio problemomis ir siekiančios jas išspręsti, o pirmininkavimo ES Tarybai metais gali atsirasti galimybė tai padaryti. Todėl tinkamų prioritetų parinkimo pirmininkavimo ES Tarybai laikotarpiu problema įgyja vis didesnę ne tik praktinę, bet ir mokslinę reikšmę. Pažymėtina, kad prioritetų parinkimo pirmininkavimo ES Tarybai laikotarpiu problema mažai nagrinėta ne tik Lietuvoje, bet ir pasaulyje, todėl jos tyrimo būtinumas sietinas su efektyvesniu pirmininkavimo ES Tarybai darbu. Tyrimo aktualumą rodo ir tai, jog iki 2014 m. sausio 1 d. ES Tarybai pirmininkaus Lietuva ir jos pozicija turės įtakos ne tik ES, bet ir Lietuvos tolesnėms ekonomikos tendencijoms, todėl skirtingų šalių patirčių analizė gali būti naudinga Lietuvai, siekiant priimti efektyviausius sprendimus.

Pagrindiniai žodžiai: Europos Sąjunga, pirmininkavimas Europos Sąjungai, Europos Sąjungos Taryba.

Įvadas

Įdiegus pirmininkavimą ES, pagrįstą rotacijos kas pusę metų principu, buvo siekiama valstybių narių lygybės, glaudesnio bendradarbiavimo užtikrinant bendros Europos Sąjungos problemų identifikavimą ir jų sprendimą. Tačiau ir užsienio autorių, pvz., Howorth (2011), Tallberg (2008), Hage (2008), Arvidsson (2004), Abdelhamid (2011), Lipp (2008), ir lietuvių autorių, pvz., Pauliko (2004), Karaliūtės (2012), teigimu, kiekviena ES pirmininkaujanti valstybė siekia į pirmininkavimo darbotvarkę įtraukti savo nacionalines problemas ir jas spręsti kaip svarbias visai Europos Sąjungai. Todėl straipsnyje nagrinėjamos galimybės, funkcijos, identifikuojamos problemos, su kuriomis gali susidurti kiekviena pirmininkaujanti valstybė, ir galiausiai analizuojama įvairių pirmininkavusių valstybių patirtis, tų valstybių priimti sprendimai per pirmininkavimo laikotarpį ir jų svarba visai Europos Sąjungai, bandant iširti, kiek įtakos sprendimų priėmimui turėjo nacionaliniai prioritetai.

Tyrimo objektas – ES Tarybai pirmininkaujančios valstybės prioritetai.

Tyrimo tikslas – išnagrinėti skirtingų valstybių pirmininkavimo ES Tarybai prioritetus.

Tikslui pasiekti keliami įgyvendinti šie **tyrimo uždaviniai:**

- išnagrinėti pagrindines bendras visų pirmininkaujančių valstybių galimybes, funkcijas;
- išanalizuoti pirmininkavusių šalių patirtį;
- iširti Lietuvos, kaip ES pirmininkaujančios valstybės, prioritetus.

Tyrimo metodai. Darbe atlikta Lietuvos ir užsienio mokslinių darbų, empirinių tyrimų ir ekonominės literatūros analizė. Pasitelkti mokslinės literatūros analizės, informacijos grupavimo, lyginimo, detalizavimo ir apibendrinimo, daugiamatės analizės metodai.

Galimybės, funkcijos ir problemos pirmininkaujant ES

Pirmininkavimas ES Tarybai yra traktuojamas kaip kiekvienos ES valstybės narės rotacijos principu įgyjama teisė numatyti problemas, kurias būtina spręsti siekiant bendros ES gerovės, perimant iš prieš tai pirmininkavusios valstybės įsipareigojimus tęsti pradėtus darbus. Kas šešis mėnesius valstybės perima atsakomybę už Tarybos darbotvarkę, organizuoja posėdžius, skatina teisės aktų leidimą, priima politinius sprendimus, tarpininkauja valstybių narių kompromisiniams susitarimams, siekia glaudesnio ES valstybių bendradarbiavimo, didesnės ekonominės politikos integracijos. Tallberg (2008) teigimu, pirmininkavimo pareigybės atsiradimą lėmė siekis parodyti lygybę tarp valstybių narių ir pačioje ES, ir tarptautinėje erdvėje. Autorius išskiria galimybes, kuriomis gali pasinaudoti pirmininkaujanti valstybė (žr. 1 pav.). Visų pirma ji gali užsitarnauti patikimos, konstruktyvios partnerės statusą, derinant skirtingų valstybių interesus. Pirmininkavimas ES gali būti naudingas ir

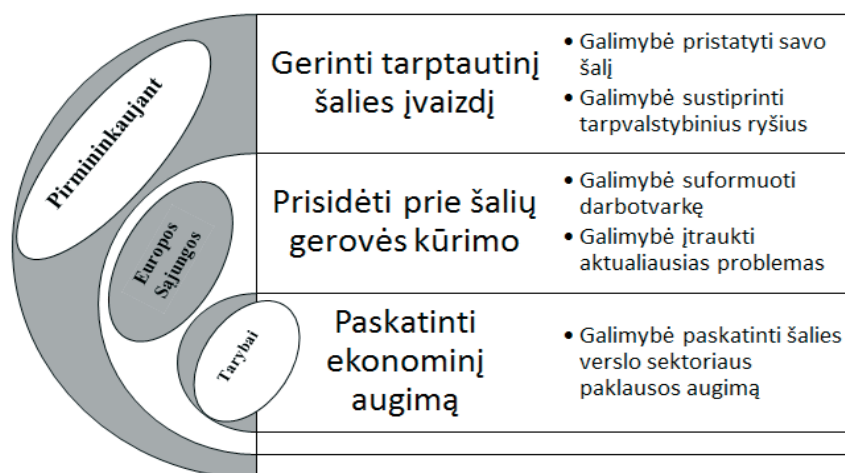

1 pav. Galimybės, kuriomis gali pasinaudoti šalis, pirmininkaujanti ES

Šaltinis: parengta autorių remiantis Tallberg (2008).

ekonominiu aspektu, nes tuo laikotarpiu šalyje apsilanko daug užsienio delegatų. Svarbiausia – pirmininkaujanti valstybė turi galimybę į darbotvarkę įtraukti opiausius savo klausimus visų ES valstybių problemų kontekste ir daryti pokyčius ir ekonominėje, ir socialinėje, ir politinėje srityje.

Pauliko (2004) teigimu, be galimybių, kuriomis gali pasinaudoti, pirmininkaujanti šalis privalo įgyvendinti patikėtas funkcijas (žr. 2 pav.). Pagrindinės funkcijos yra bendradarbiavimas su Tarybos generaliniu sekretoriatu, posėdžių organizavimas, sprendimų formavimas ir priėmimas, veiklos tęstinumo užtikrinimas. Visas šias funkcijas galima suskirstyti į tris grupes: vadovo, apimanti Tarybos darbotvarkės formavimą, tarpininko, susijusi su Tarybos derybomis ir svarstymu, ir atstovo, pagrįsta atstovavimu sprendžiant vidaus ir užsienio reikalus.

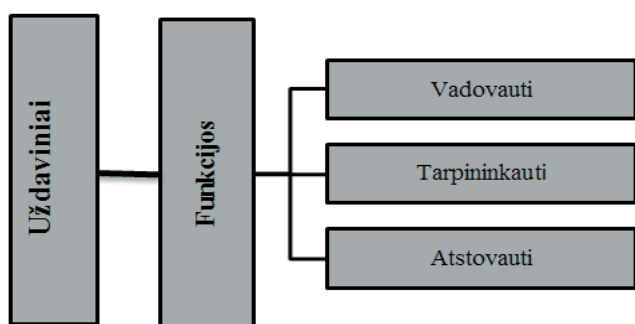

2 pav. Pirmininkaujančios ES šalies funkcijos

Šaltinis: parengta autorių remiantis Pauliku (2004).

Kaip teigia Paulikas (2004), pagrindinė problema, su kuria susiduria šalis, gavusi teisę pirmininkauti ES, yra papildomi darbai, kuriais apkraunamas valstybės administracinis aparatas. Tai turi neigiamą įtaką, ypač

mažesnėms valstybėms. Taip pat svarbi problema – savotiškos tarpvalstybinės varžybos dėl svarbių politinių sutarčių ir jų pasirašymo būtent pirmininkaujančios valstybės ribose, neigiamai veikiančios sprendimų kokybę.

Pirmininkavusių šalių patirtis

ES valstybės, perėmusios pirmininkavimą, užsibrėžia ambicingus planus ir stengiasi įrodyti savo indėlio sprendžiant ES reikalus svarbą. Vis dėlto keleto šalių – Portugalijos, Švedijos, Danijos – pirmininkavimo laikotarpiu ypač išryškėjo tai, jog šalys pirmiausia stengėsi spręsti savo nacionalines problemas. Howorth (2011) teigimu, kaip vieną iš ryškiausių pirmininkavimo atvejų galima išskirti Portugalijos pirmininkavimą 2007 m. antrąjį pusmetį, kai buvo pasirašyta svarbioji Lisabonos sutartis. Nors derybos ir aukščiausių valdžios organų susitikimai vyko Briuselyje, 2007 m. pirmininkaujanti Portugalija reikalavo priimti reformos sutartį Lisabonoje, kad būtų galima ją pavadinti sostinės vardu. Ši sutartis pakeitė buvusius pirmininkavimo nuostatus (Mix, 2012). Ja buvo įteisinta ES Vadovų Tarybos pirmininko pareigybė, kuri turi apimti pirmininkavimą Europos Vadovų Tarybai, darbo koordinavimą, bendradarbiavimą su Europos Komisija, užtikrinant darbo nuoseklumą, tęstinumą ir funkcionavimą. Taip pat buvo įsteigta nauja vyriausiojo įgaliotinio ES užsienio ir saugumo politikai pareigybė, apimanti ir ES Komisijos pirmininko pavaduotojo, kuris atsakingas už vidaus reikalų ir kitų išorinių ES veiksmų koordinavimą, pašalinus su užsienio politika susijusių klausimų sprendimų įtraukimą į pirmininkaujančios valstybės sudaromą darbotvarkę, pareigybę. Lisabonos sutartimi buvo įtvirtintas ir formalus pirmininkaujančių šalių grupavimas po tris, reiškiantis, kad aštuoniolika mėnesių

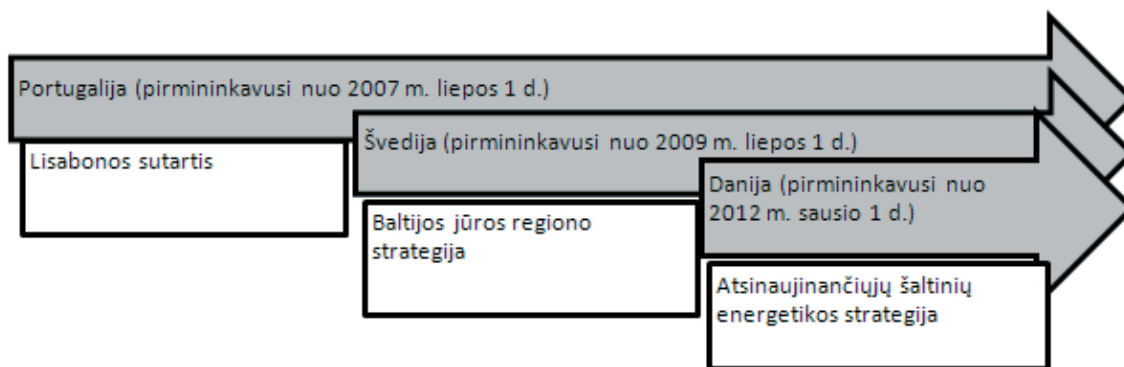

3 pav. Europos Sąjungos Taryba pirmininkavusių valstybių pasiekimai pirmininkavimo laikotarpiu

Šaltinis: parengta autorių.

galioja ta pati pirmininkavimo programa. Kai kurios šalys pirmininkaudamos ES Tarybai siekia kuo didesnio žinomumo (Mix, 2012). Taigi apibendrinant galima teigti, kad Portugalija, siekusi kuo aktyvesnio dalyvavimo, sprendama įvairius klausimus kartu siekė ir dominuoti, ir jaustis svarbia ES nare. Portugalijos reikalavimą dėl reformos priėmimo būtent Lisabonoje galima priskirti prie nacionalinių tikslų siekimo.

Ambicingus planus pirmininkavimo ES Taryboje periodu išsikėlė ir Švedija. Ji 2009 m. nusprendė spręsti aplinkosaugos problemas aplink Baltijos jūrą. Švedijoje šios problemos nagrinėjamos dar nuo 2006 m. Būtent švedų tarptautinė ekspertų grupė 2006 m. rekomendavo atkreipti dėmesį į blogėjančią aplinkosaugos padėtį (Baltic Sea, 2006). Švedijos pirmininkavimo laikotarpiu buvo priimta Baltijos jūros regiono strategija, pagrįsta visų aplink Baltijos jūrą išsidėsčiusių valstybių prisidėjimu prie švaresnės jūros ir ekonomiškai dinamiškesnio regiono. Strategija suteikia galimybę efektyviau panaudoti ES fondų ir tarptautinių finansinių institucijų lėšas, geriau koordinuoti valstybių pozicijas ir maksimaliai išnaudoti Baltijos jūros regiono vystymosi potencialą. Pagal Europos Komisijos parengtą veiksmų planą numatoma įvykdyti aštuoniasdešimt projektų, jie tapo pagrindine priemone įgyvendinant pagrindinius strategijos prioritetus (Karaliūtė, 2012). Netgi Švedijos universitetai jau 2004 m. turėjo teikti metines aplinkos apsaugos ataskaitas – tai tik patvirtina faktą, jog aplinkos apsauga Švedijoje jau seniai yra itin svarbi tema (Arvidsson, 2004). Tačiau Miles (2010) teigia, jog Švedijos pirmininkavimo laikotarpiu buvo susidurta su neįprastai daug neaiškumų, susijusių su išorine aplinka. Apibendrinant galima daryti išvadą, jog Švedijos užsibrėžti ambicingai planai ir pastangos įrodyti savo indėlio sprendžiant ES reikalus svarbą buvo įvykdyti. Kadangi pagrindiniai Švedijos sprendimai susiję su Baltijos jūra, o pati Švedijos teritorija taip pat ribojasi su ja, galima

teigti, jog pirmininkaudama ši šalis pirmiausia atsižvelgė į savo nacionalines problemas.

Didelius tikslus 2012 m. ES Tarybos pirmininkavimo darbotvarkėje iškėlė ir Danija, siekdama visai Europai parodyti, kad jai itin aktualu spręsti aplinkosaugos klausimus. Danijoje jau 2008 m. didžiulis dėmesys buvo skiriamas vėjo energijai – vienam iš atsinaujinančiųjų energijos šaltinių (Abdelhamid, 2011). Ši šalis ypač akcentavo atsakingos, dinamiškos, žalios ir saugios Europos svarbą ir didelį dėmesį skyrė atsinaujinantiesiems energijos šaltiniams, gamtosaugai žemės ūkiui, žvejybai, transporto klausimams. Lipp (2008) teigimu, Danija pirmąją pasaulyje pagal atsinaujinančiosios energijos plėtrą. Būtent Danijos pirmininkavimo laikotarpiu persvarstyta Energetikos efektyvumo direktyva ir pradėtas svarstyti Europos atsinaujinančiųjų šaltinių energetikos strategijos iki 2050 m., kuria bus įgyvendinta išmaniųjų energijos perdavimo tinklų plėtra ES mastu, kurių esmė – nevaržoma prekyba elektros energija tarp skirtingų ES šalių tokia kaina, kokią ją nustatytų laisva vidaus rinka, rengimas. Danija akcentavo geresnę ir patogesnę susisiekimą, tačiau kartu pabrėžė ir aplinkai nekenkiančių transporto priemonių, pavyzdžiui, energija įkraunamų transporto priemonių, tokių kaip elektromobiliai, plėtrą (Karaliūtė, 2012). Taigi ambicingi Danijos tikslai, susiję su energetika ir ekologiška Europa, taip pat kaip ir ambicingi Portugalijos bei Švedijos tikslai (žr. 3 pav.), buvo pasiekti. Kadangi Danija atsinaujinančiąją energetiką pradėjo plėtoti dar prieš 30 metų, o pagrindinės jos pirmininkavimo laikotarpiu išskirtos problemos susijusios būtent su atsinaujinančiąja energetika, galima teigti, jog ir ši šalis pirmiausia siekė išspręsti sau rūpimas problemas.

Apibendrinant nagrinėtų šalių, pirmininkavusių ES Tarybai, patirtį galima teigti, jog būtent šių šalių pirmininkavimas geriausiai atskleidžia tai, kad valstybės yra suinteresuotos spręsti nacionalinius klausimus bendrų ES problemų kontekste.

Lietuvos, kaip ES pirmininkaujantios valstybės, pozicija

Lietuvos pirmininkavimo ES laikotarpiu nustatyti prioritetai – siekti patikimos Europos, kurioje būtų užtikrinamas stabilus finansų sektorius ir viešieji finansai, į augimą orientuotas efektyvus ES ekonomikos valdymas ir tvirtesnis socialinis matmuo; augančios Europos per didesnes investicijas į mokslinius tyrimus ir technologinę plėtrą, didesnę vidaus rinkos integraciją, didesnes užimtumo galimybes ir tvarią socialinę apsaugą; atviros Europos, gebančios efektyviai kovoti su globaliais iššūkiais, skleidžiančios demokratines vertybes, kuriančios saugią aplinką ir aktyviai ginančios ES piliečių teises energetikos klausimais (žr. 4 pav.). Politiko Ažubalio teigimu, nors Lietuva apie 97 proc. svarstytinų problemų perėmė iš Airijos kaip tęstinę veiklą, 3 proc. sudaro nacionaliniai prioritetai. Lietuva kaip nacionalinius prioritetus pasirinko energetikos klausimus (Programa ir prioritetai, 2013).

Kaip pagrindinius priimtus nutarimus Lietuvos pirmininkavimo laikotarpiu, galima išskirti ES daugiamečio biudžeto programą „Horizontas 2020“,

skirtą investicijoms į mokslinius tyrimus ir inovacijas, „Kūrybiška Europa“, skatinančią kultūros ir audiovizualinių projektų įgyvendinimą, „Life“, remiančią aplinkosauginius projektus, Europos Sąjungos socialinių pokyčių ir inovacijų programą „EaSI“, „Muitinė 2020“, Europos infrastruktūros tinklų priemonę CEF, daug prisidėsiančią prie Europos Sąjungos bendrosios rinkos energetikos, transporto ir telekomunikacijų kūrimo (žr. 5 pav.). Taip pat buvo priimti svarbūs nutarimai dėl itin sudėtingo viešųjų pirkimų reformos paketo, kuriuo siekiama skatinti konkurencingos, inovacijomis pagrįstos ekonomikos augimą, naujų darbo vietų kūrimą, racionalių viešųjų finansų naudojimą (Lietuva pirmininkauja ES, 2013). Visi šie nutarimai labiau susiję su bendromis ES problemomis.

Kaip svarbiausius susitikimus per tolesnį Lietuvos pirmininkavimo laiką galima išskirti lapkričio 11–12 d. vyksiantį Baltijos jūros regiono strategijos forumą, lapkričio 22–23 d. vyksiantį Rytų partnerystės viršūnių susitikimą. 2013 m. Baltijos jūros regiono strategijos forumas skirtas aptarti Baltijos jūros regione kylantiems iššūkiams ir galimybėms, įgyvendinant aplinkosauginius reikalavimus, kartu skatinant

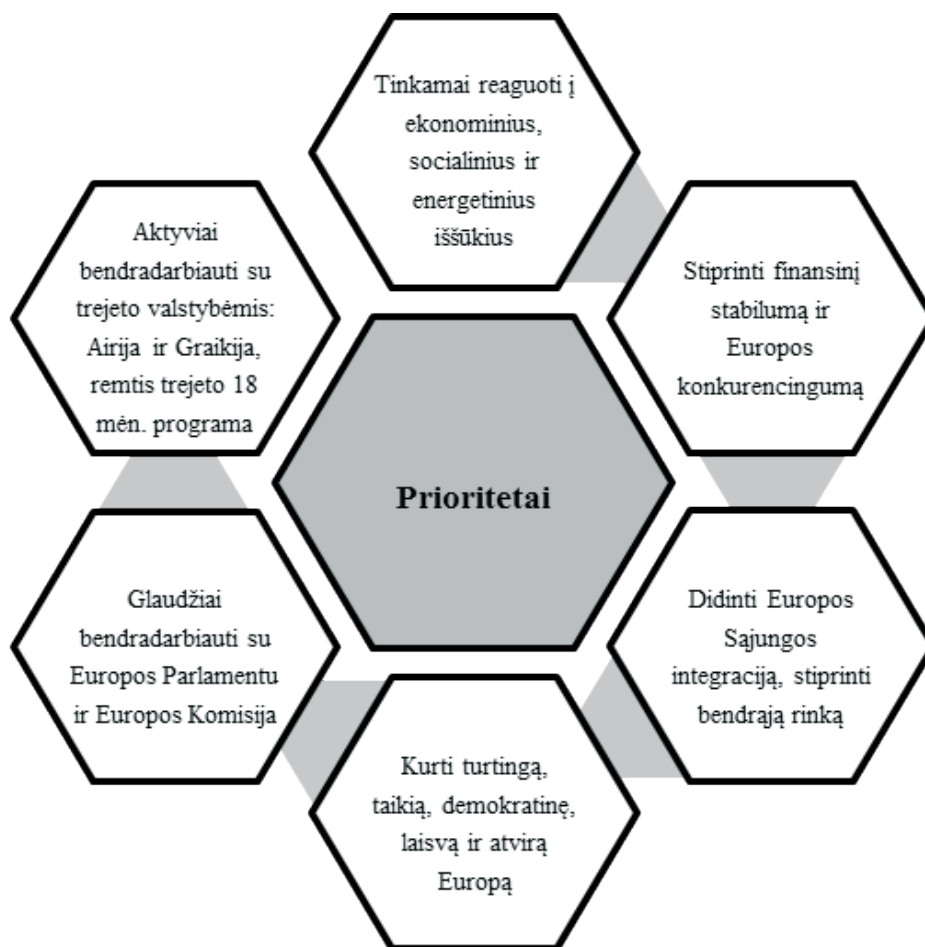

4 pav. Lietuvos prioritetai pirmininkaujant Europos Sąjungai

Šaltinis: parengta autorių.

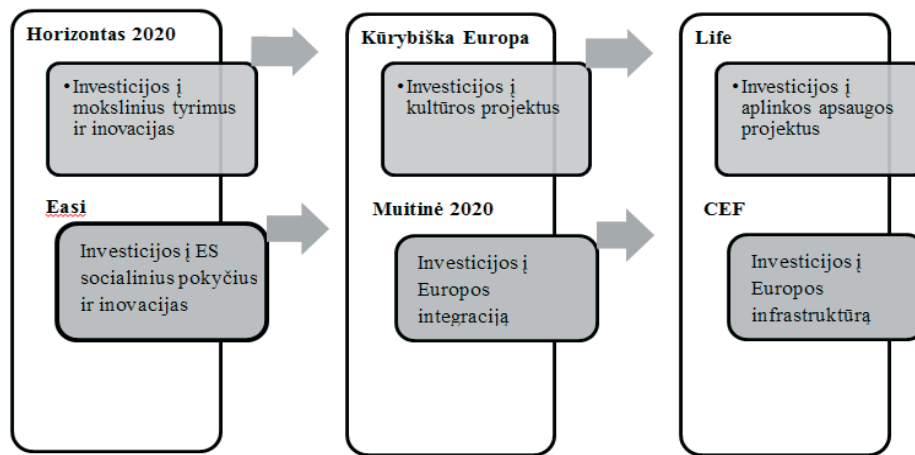

5 pav. 2013 m. liepos–rugsėjo mėn. priimti sprendimai Lietuvai pirmininkaujant ES

Šaltinis: parengta autorių.

ekonominį augimą, darbo vietų kūrimą ir konkurencingumą (Baltijos jūros regiono strategijos metinis forumas, 2013). Teigiama, jog Rytų partnerystės viršūnių susitikimas – vienas iš didžiausių renginių, nes laukiama į Vilnių atvykstant 28 Europos Sąjungos valstybių narių ir šešių Rytų partnerių aukščiausių atstovų bei ES institucijų vadovų. Rytų partnerystės iniciatyva, apimančia ES santykius su šešiomis Rytų partnerėmis – Baltarusija, Ukraina, Moldova, Gruzija, Armėnija ir Azerbaidžanu, siekiama stiprinti dvišalį ir daugiašalį bendradarbiavimą su šiomis šalimis, remti jose vykdomas reformas ir priartinti jas prie ES (3-iasis Rytų partnerystės viršūnių susitikimas Vilniuje, 2013). Ruošiantis šiam susitikimui, Lietuvai ypač svarbu parengti visas reikiamas sutartis, susijusias su laisvesne ES ir Rytų šalių tarpusavio prekyba.

Apibendrinant Lietuvos pirmininkavimą Europos Sąjungos Tarybai galima teigti, jog Lietuva, pirmoji iš Baltijos šalių pirmininkaujanti ES, stengiasi įrodyti savo, kaip patikimos ir konstruktyvios ES narės, vaidmenį, todėl yra orientuota spręsti visai Europai būdingas problemas. Per tris pirmuosius pirmininkavimo mėnesius (liepos–rugsėjo) buvo priimta nemažai svarbių nutarimų, kurie traktuojami kaip darysiantys teigiamą įtaką visai ES ekonomikai. Likę trys mėnesiai (spalis–gruodis) yra kitas itin svarbus pirmininkavimo etapas, per jį bus toliau sprendžiami aktualiausi klausimai, susiję ir su Lietuvos prioritetų įgyvendinimu.

Išvados

Pirmininkavimas ES pirmiausia pasižymi vadovavimo, tarpininkavimo ir atstovavimo funkcijomis visų ES valstybių požiūriu, sprendžiant ES bendras problemas, siekiant prisidėti prie bendros šalių gerovės kūrimo ir skatinant ES ekonominį augimą. Tačiau dėl skirtingo šalių ekonominio išsivystymo bendros

ES problemos ne visada yra pačios aktualiausios atskiroms valstybėms. Todėl pirmininkavimas ES yra viena iš galimybių į aktualiausių ES problemų sąrašą įtraukti svarbiausias savo šalies problemas. Ypač tai būdinga didesnėms ES valstybėms, turinčioms aukštesnį ekonominį lygį, galinčioms užsibrėžti ambicingesnius tikslus, ir pastebėta Portugalijos, Švedijos ir Danijos pirmininkavimo laikotarpiais. Portugalija, siekdama pabrėžti savo, kaip valstybės, svarbą dalyvaujant ES priėmimų procese, pasiekė, kad itin reikšminga Lisabonos sutartis būtų pasirašyta būtent Portugalijos sostinėje Lisabonoje ir pavadinta šios vardu. Švedija, kuriai seniai buvo aktualu aplinkos apsaugos aplink Baltijos jūrą problemos, savo pirmininkavimo laikotarpiu pasiekė, kad būtų priimta Baltijos jūros regiono strategija. Danija, suinteresuota spręsti aplinkosauginius klausimus, susijusius su atsinaujinančiais energijos šaltiniais, būtent savo pirmininkavimo laikotarpiu pasiekė, kad būtų persvarstyta Energetikos efektyvumo direktyva ir pradėta svarstyti apie Europos atsinaujinančiųjų šaltinių energetikos strategijos iki 2050 m., kuria bus įgyvendinta išmaniųjų energijos perdavimo tinklų plėtra ES mastu, rengimą. Lietuva, 2013 m. liepos 1 d. oficialiai perėmusi pirmininkavimą ES iš Airijos ir tapusi pirmąja tokią teisę gavusia Baltijos šalimi, iškėlė ekonomines, socialines bei energetines problemas. Klausimus, susijusius su energetika, galima traktuoti kaip nacionalinius prioritetus, nes energetinis nepriklausomumas Lietuvai pastaruoju metu yra ypač svarbus.

Literatūra

- 3-iasis Rytų partnerystės viršūnių susitikimas Vilniuje (2013). Prieiga per internetą: <http://www.eu2013.lt/lt/renginiai/3-iasis-rytu-partnerystes-virsuniu-susitikimas-vilniuje> [žiūrėta 2013-09-22].

2. Abdelhamid L., Bahmed L., Benoudjit A. (2011). Impact of renewable energies – environmental and economic aspects “Case of an Algerian company”. *Management of Environmental*, 23 (1), 6–22.
3. Arvidsson, K. (2004). Environmental management at Swedish universities. *International Journal of Sustainability in Higher Education*, 5 (1), 91–99.
4. Baltic Sea (2006). Experts suggest routes to cleaner Baltic Sea. *Management of Environmental Quality: An International Journal*, 17 (1).
5. COSAC pirmininkų susitikimas (2013). Prieiga per internetą: <http://www.eu2013.lt/naujienos/pranesimaispaudai/cosac-pirmininku-susitikime-pristatyti-lietuvos-pirmininkavimo-es-tarybai-prioritetai> [žiūrėta 2013-09-22].
6. Denmark promises austere EU presidency (2012). Prieiga per internetą: <http://www.euractiv.com/future-eu/denmark-promises-austere-eu-pres-news-510045> [žiūrėta 2013-09-22].
7. EU Strategy for the Baltic Sea Region (2013). Prieiga per internetą: <http://www.balticsea-region-strategy.eu/pages/concept-4th-annual-forum-of-the-eusbsr> [žiūrėta 2013-09-22].
8. Hage, M. F. (2008). Who Decides in the Council of the European Union? *Journal of Common Market Studies*, 46 (3), 533–558.
9. Howorth, J. (2011). *The ‘new faces’ of Lisbon: assessing the performance of Catherine Ashton and Herman van Rompuy on the global stage*. Boston: Yale University.
10. Karaliūtė, G. (2012). *Pirmininkavimas Europos Sąjungai ir Baltijos jūros valstybių regioninis bendradarbiavimas*. Kaunas: Vytauto Didžiojo universitetas.
11. Lietuva pirmininkauja ES (2013). Prieiga per internetą: <http://myep.delfi.lt/news/lietuva-pirmininkauja-es-ka-svarbaus-jau-pavyko-nuveikti.d?id=61969573> [žiūrėta 2013-09-21].
12. Lietuvos pirmininkavimas Europos Sąjungoje (2013). Prieiga per internetą: <http://www.euro.lt/lt/apie-lietuvos-naryste-europos-sajungoje/lietuva-europos-sajungoje/lietuvos-pirmininkavimas-europos-sajungoje/> [žiūrėta 2013-09-21].
13. Lipp J. (2008). Lessons for effective renewable electricity policy from Denmark, Germany and the United Kingdom. *Energy Policy*, 35, 5481–5495.
14. Miles L. (2010). The Swedish Presidency. *Journal of Common Market Studies*, 48, 81–93.
15. Mix D. E. (2012). The European Union: leadership changes resulting from the Lisbon Treaty. *Current Politics and Economics of Europe*, 23 (2), 157–167.
16. Paulikas, V. (2004). *Europos Sąjungos institucijos ir valdymas*. Vilnius.
17. Pirmininkavimo ES Tarybai biudžetas (2013). Prieiga per internetą: <http://www.eu2013.lt/lt/pirmininkavimas-ir-es/biudzetas-ir-remejai> [žiūrėta 2013-09-22].
18. Programa ir prioritetai (2013). Prieiga per internetą: <http://www.eu2013.lt/lt/pirmininkavimas-ir-es/programa-ir-prioritetai> [žiūrėta 2013-09-22].
19. Tallberg, J. (2008). Bargaining Power in the European Council. *Journal of Common Market Studies*, 46 (3), 685–708.
20. Tarybos Generalinis sekretoriatas (2011). *Europos Sąjungos Tarybai pirmininkaujančios valstybės narės procedūrų vadovas*. Consilium: Praktiniai vadovai.

Benetytė, R., Barkauskaitė, A.

Presidency of the EU Council - common EU problems decisions in the context of national priorities

Summary

The presidency of the European Union is poorly studied topic in Lithuania, therefore the identification of the presidency of the European Union value is very important. Evaluation is extremely important in order to achieve effective Lithuanian presidency of the European Union and quality of the presidency country of the European Council’s agenda-setting. Following the imposition of the EU presidency, based on a rotating basis every six months, the aim of mutual equality of Member States, closer cooperation, ensuring a European problem identification and resolution. However, various authors such as Howorth (2011), Tallberg (2008), Hage (2008) and Arvidsson (2004), Abdelhamid (2011), Lipp (2008) and Lithuanian authors such as Paulikas (2004) Karaliūtė (2012), said that every EU presidency aims to add to the agenda their national problems and solved them as important for the entire European Union. Even for a knowledgeable person in economic policy is not easy to say what tactics, what solutions should follow the presidency country, assessing that the European Union is above the national political system, covering 28 European countries and has many unresolved issues.

Research object: countries priorities of the presidency to the EU Council.

Research aim: analyze different countries priorities of the EU Council presidency.

Article objectives:

- Examine the major common opportunities and functions for presidency countries.
- Analyze Presidencies experience.
- Explore the Lithuanian presidency to the EU countries priorities.

Research methodology: article examines Lithuanian and foreign scientific works, empirical studies and economic literature. It has been used scientific literature analysis, information aggregation, smoothing, detail and generalization of the multivariate analysis.

The research revealed that presidency of the European Union remark a common European Union policy and national opportunities implementation. The principle of rotation of each European Union member state presidency every six months among member countries emphasizes equality between member states and it provides an opportunity for each country to improve the international image, contribute to the country’s wealth development and

stimulate economic growth. Successful countries presidency of the European Union enables properly fulfill assigned tasks and functions, which include leadership, mediation and representation. In this way, countries are faced with the problems such as more burdened State administrative apparatus, which requires an extremely high quality preparation, skilled workers, additional state costs. Therefore, countries could not always afford to achieve most effective results, especially talking about smaller countries. Meanwhile, large countries with a higher economic level are able to spend more and that is why during the presidency of the European Union they set ambitious goals, which successful implementation allows to demonstrate its role as the presidency country and power not only in the European Union but also to all world economic policy.

When the country took over the presidency to the EU, it sets the plans and tries to prove their contribution to the importance of dealing with EU affairs. Therefore, during presidency period countries can earn a reliable and constructive partner status by combining different national interests. Presidency of the EU is one of the options which could help to include the most important issue of their country into the list of the most pressing problems of the EU. This is especially typical of the larger EU countries with a higher economic level, able to set more ambitious goals. This can be seen in Portugal, Sweden and the Danish Presidencies. Portugal, in order to emphasize its importance as a state

with the participation of EU-making process of reaching the Lisbon Treaty would be signed in the Portuguese capital of Lisbon and named as its capital city. Sweden, which have long been important environmental problems in the Baltic Sea during its presidency reached to adopt the Strategy for the Baltic Sea region. Denmark was interested in addressing the environmental issues related to renewable energy sources, namely his presidency reached to review the energy efficiency directive and started to think about the renewable energy strategy up to 2050 preparation, which will be implemented in the smart energy transmission networks across the all EU.

Lithuania 2013 July 1 officially took over the EU presidency country from Ireland and became the first Baltic country in receipt of such a right, set the economic, social and energy issues. During the first three months of the Lithuanian presidency (July-September) there was adopted a number of important decisions. The rest Lithuanian presidency three months (October-December) is the next crucial phase of the presidency, demanding to continue to address the most pressing issues to be concerned with the implementation of the priorities of Lithuania. However issues related to energetic, can be seen as national priorities as energy independence for Lithuania lately is particularly important.

Keywords: European Union, Presidency of the European Union, European Union council, European Commission.

Straipsnis recenzuotas.

Straipsnis gautas 2013 m. rugsėjo mėn., priimtas 2013 m. gruodžio mėn.

The article has been reviewed.

Received in September, 2013, accepted in December, 2013.